

FORNO A VAPORE COMBINATO COMBAIR STEAMER V2000 ALTEZZA 60 CM



Specchio nero con maniglia



Specchio platino con maniglia

Codice	Descrizione	Iva Esclusa	Iva Inclusa
CS2T660ECHG 2303600007	COMBAIR STEAMER V2000 60N specchio nero con maniglia	€ 3.330,00	€ 4.062,60

Codice	Descrizione	Iva Esclusa	Iva Inclusa
CS2T660ECHA 2303600012	COMBAIR STEAMER V2000 60P specchio platino con maniglia	€ 3.430,00	€ 4.184,60

Dimensioni

598 x 597 x 569 mm (A x L x P)

Caratteristiche

Peso lordo/peso netto: 45/40 kg
 Vano cottura in doppia smaltatura da 69 litri
 Design frontale in vetro a specchio nero o platino
Touch Display intuitivo e personalizzabile stile App o elenco
CircleSlider innovativo comando touch
 Porta SoftClose e SoftOpen
 Luce automatica a fine programma
 Modalità silenziosa/Blocco display
 Apertura automatica sportello del serbatoio acqua da 1 litro
 Timer con segnale acustico e sincronizzazione ora legale
 EcoStandby/Ecomanagement

Esclusive V-ZUG



Sensori Climatici (temperatura/umidità) by V-ZUG

Cottura a vapore al grado (30-100°C) e Vacuisine® (30-95°C)
 Cottura Professionale: classica/infarinata/spennellatura/lievitazione al grado (25-40°C)
 Rigenerazione
 Funzione Wellness/Oshibori
 V-ZUG Home
 Abbassamento rapido della temperatura
 Ricette integrate (Cottura al vapore e Cottura in forno)

Funzioni

Eco (risparmio energia): Aria calda/Calore sopra e sotto
 Calore superiore e inferiore/Calore inferiore
 Calore superiore e inferiore ad alta umidità
 Cottura ventilata (30-230°C)/Cottura ventilata ad alta umidità
 Cottura ventilata combinata con vapore
 PizzaPlus/Grill/Grill ventilato
 Programma di decalcificazione integrato
 Scaldavivande/Scaldastoviglie
 Programma igiene/Programma pulizia a vapore
 Giorno Sabbatico: calore sopra e sotto/calore sopra e sotto umido
 50 programmi memorizzabili
 Utilizzo calore residuo per ultimare la cottura per risparmio energetico

Dotazione

Illuminazione: 2 luci alogene
 1 teglia perforata in acciaio/1 teglia in acciaio/1 teglia/1 griglia
 Decalcificante Durgol
 Pdf del libro ricette Cottura in forno e Cottura al vapore (su richiesta)

Allacciamento elettrico

In dotazione cavo elettrico lunghezza 1,8 metri con spina schuko
 Predisposizione presa collegamento schuko
 Alimentazione monofase 220-240 V/50 Hz
 Assorbimento 3,7 kW/16 A
 Alimentazione trifase 380-415 V 3N/50 Hz, contattare Frigo2000

Dimensioni prodotti/vano incasso

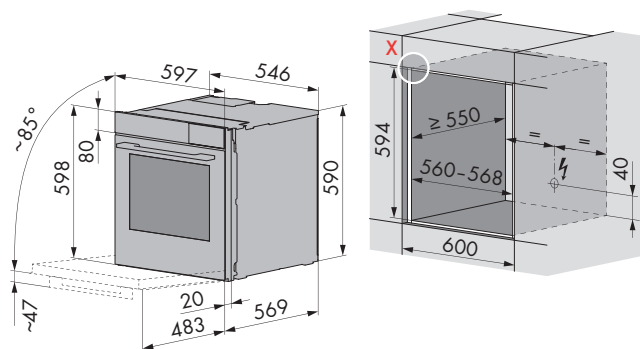

Dettaglio dimensioni lato frontale

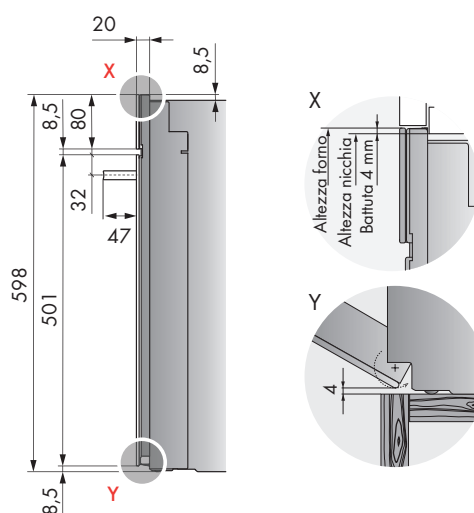

Kit staffe per installazioni multiple a colonna:

Codice	Descrizione	Iva Esclusa	Iva Inclusa
K50572	KIT STAFFE	€ 112,00	€ 136,64

Nota bene: la staffa va installata a partire da 50 mm rispetto al filo colonna verso l'interno